



M60PCS

Silver M60PCS Monocrystalline

295W 300W 305W

Specyfikacja produktu

Saronic (EU) Power Tech GmbH jest światowym dostawcą kompleksowych rozwiązań w dziedzinie energii słonecznej, profesjonalnym producentem wafla krzemowych, ogniw fotowoltaicznych, paneli i modułów czy falowników. Jest w stanie zapewnić kompletny łańcuch dostaw komponentów dla produkcji energii słonecznej.

- Wiodąca w branży gwarancja mocy modułów
- Międzynarodowe certyfikaty jakości, bezpieczeństwa i wydajności
- Wysoka niezawodność z gwarantowaną mocą szczytową 0 / + 5 Wp
- Zakład produkcyjny certyfikowany zgodnie z normami Systemu Zarządzania Jakością ISO 9001
- Piękny wygląd, duża trwałość i łatwa instalacja
- Specjalna konstrukcja zgodna z wymaganiami klientów



GWARANCJE

- 12 lat na wady produktu w materiałach i wykonaniu
- 12 lat dla 90% wymaganej minimalnej mocy
- 20 lat dla 83% gwarantowanej minimalnej mocy
- 25 lat gwarancji liniowej

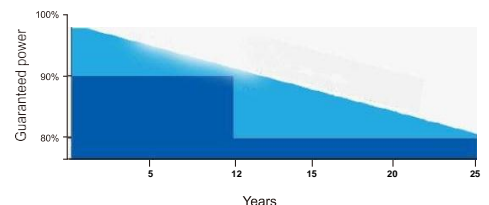

Konstrukcja wysokiej jakości | Duża trwałość | Łatwa instalacja



GERMANY COMPANY:
Saronic (EU) Power Tech GmbH
Web: www.saronic.de

Saronic (EU) power tech GMBH
Add: Neuer Wall 10, 20354 Hamburg, Germany

Parametry elektryczne dla standardowych warunków testowania
(STC:AM=1.5g, 1000W/m², temperatura ogniwa 25°C)

Krzywe elektryczne:

M60PCS Silver	60 ogniwowe, monokrystaliczne		
Moc maksymalna (Pmax)	295W	300W	305W
Napięcie przy Pmax (Vmp)	32.2V	32.6V	33V
Prąd przy Pmax (Imp)	9,17A	9,21A	9,25A
Napięcie obwodu (Voc)	39,8V	39,9V	40,1V
Prąd zwarcioowy (Isc)	9,59A	9.65A	9,71A
Max. napięcie systemu	DC1000V(TUV)		
Wydajność modułu (%)	18%	18,3%	18,6%

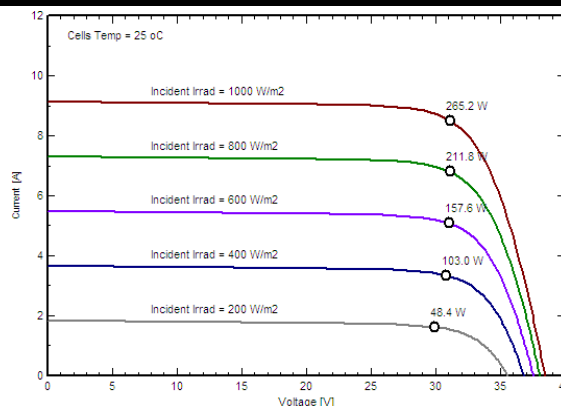

PARAMETRY MECHANICZNE

Wymiary	1640*992*35mm
Waga	18.0 kgs
Szyba przednia	3.2 mm szkło hartowane TUV (2Pfg1169:2007), UL 4703, UL44 4.0
Kable i złącza:	900mm ² , długość symetryczna
Skrzynka przyłączeniowa:	Kompatybilne z MC4 IP67
Temperatury pracy:	(- 40 °C do + 85 °C)

CHARAKTERYSTYKA TEMPERATUR

Współczynnik temp. przy Pmax	(-0.40%) / °C
Współczynnik temp. przy Voc	(-0.32%) / °C
Współczynnik temp. przy Isc	(+0.08%) / °C
Temperatura pracy	(-40 ~ +85)°C
Temperatura nominalna pracy ogniwa (NOCT)	45 +2 °C

WYMIARY I STRUKTURA

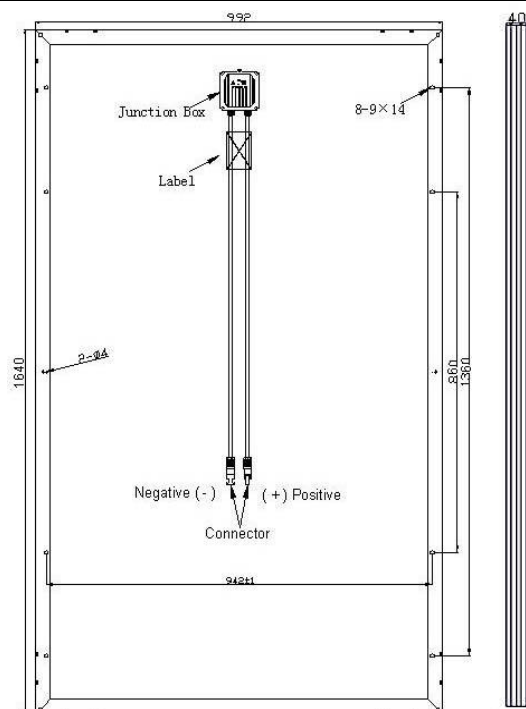

PARAMETRY PAKOWANIA

Kontener	20'GP	40'GP	40'HQ
Sztuk na palecie	60	60	64
Palet w kontenerze	6	14	14
Sztuk w kontenerze	360	840	896

TESTY, CERTYFIKATY, GWARANCJE

Standardowe testy	IEC 61215, IEC 61730
Certyfikaty systemowe	ISO 9001, ISO 14001
Certyfikaty	TUV ,MCS
Max. testowane obciążenie na wiatr i śnieg	wytrzymałość na wiatr (3800 Pascal) i śnieg (5400 Pascal)
Tolerancja mocy	0~+5W
Gwarancje	12 lat na materiał i wykonanie 25 lat na 80% mocy

PARTNER:

